

PATRICIA LAISEKA

ANIA RIO

LAURA GARCÍA

JOSÉ MARTÍNEZ



TETRAPACK

ARGAZKIGINTZA ETA BIDEO
SORKUNTZA GAZTEA

2022

FOTOGRAFÍA Y VÍDEO-CREACIÓN
JOVEN

TETRAPACK 2022

Tetrapack ez da argazki-erakusketa hutsa; izan ere, Gazte Klik Klak argazki eta bideo digitaleko lehiaketaren amaiera da, 2009an egin zen lehen ediziotik hona. Gazte Klik Klak argazki eta bideo digitaleko lehiaketaren amaiera da Tetrapack, eta 2009an egin zen lehen edizioa. Tetrapack, hortaz, Gazte Klik Klak lehiaketan aukeratutako lau lagunei ematen zaien “sariaren” parte da. Tetrapack-en bidez, urtez urte, deialdiz deialdi, irudiarekin zerikusia duen sorkuntza artistiko gaztea bultzatu nahi da, zero kilometrokoa, gure hiriko erakusketa-gune garrantzitsuetan dotore erakutsita.

Tetrapack 2022 martxan da, eta aurten aukeratu-tako egileen lan iradokitzaileez mukurru bete du Amárka areto enblematikoa: **Laura García, José Martínez, Ania Río eta Patricia Rodríguez**. Balio berriok etorkizunean babes handiagoa beharko dute beren lana garatzen jarraitu ahal izateko. Bada, sorkuntzan aritzea eskaladako kirolaren antzekoa da: harkaitzean ainguraketa onak behar dira gailurrera iristeko. Baina, bideak zabalduko baditugu, norbaitek hor jarri beharko ditu; horixe da funtsezkoena. Tetrapack-ek lehen ainguratze horiek eman nahi dizkie argazkigintzan profesionalki aritu nahi duten gertuko pertsonen. Alde horretatik, Laura, Jose, Ania eta Patricia aurrekontu duina izan dute beren lanak ekoizteko eta katalogoa argitaratzeko. Katalogo horren helburua da beren lanak bildu, testuinguruan kokatu eta zabaltzea.

Tetrapack-eko gailurrera heltzeko lehenengo eskalada honetan lau artistok eskalatzaile beterranoago batzuen eskarmentu handiko tutoretza eta gidaritza izan dute. Hartara, langintza horretan aritu dira, batetik, **Zas Kultur** kolektiboko **Jorge Salvador** argazkilaria; eta bestetik, egungo komisario elkartua den **Nuria Pérez-Cárcamo** —2019ko lehiaketako irabazlea—, Horrela, izenok gero eta zabalagoa den zerrenda bati gehitu zaizkio, zeinetan itzal handiko lagunak dauden, hala nola **Jon Gorospe, Jennifer Custodio, Mel Arranz, Sara Berasaluce** edo **Leire Baztarrica**.

Ekimen hau Gasteizko Udalaren eta Arabako Foru Aldundiko Kultura eta Kirol Sailaren arteko lankidetzaren fruitua da. Aurten Zas Kultur Elkarteak kudeatzen du.

TETRAPACK 2022

Tetrapack no es solo una exposición fotográfica. Tetrapack es el colofón del certamen de fotografía y vídeo digital **Gazte Klik Klak** puesto en marcha el precedente año y cuya primera edición tuvo lugar en 2009. Tetrapack, por lo tanto, forma parte del “premio” otorgado a las cuatro personas seleccionadas en dicho concurso. Con Tetrapack, añada tras añada, convocatoria tras convocatoria, se busca impulsar la creación artística joven “kilómetro cero” relacionada con la imagen “vistiéndola de largo” en espacios expositivos relevantes de nuestra ciudad.

Tetrapack 2022, se ha desplegado inundando la emblemática Sala Amárka y recogiendo así las sugerentes propuestas de los autores y autoras que han sido seleccionados para este año: **Laura García, José Martínez, Ania Río y Patricia Laiseka**. Nuevos valores que necesitarán más futuros respaldos para poder continuar desarrollando su trabajo. Pues dedicarse a la creación es similar a practicar el deporte de la escalada: se necesitan buenos anclajes en la roca para poder alcanzar la cima. Pero, y esto es fundamental, alguien los tiene que colocar ahí abriendo así vías. Tetrapack quiere proporcionar esos primeros anclajes a las personas cercanas que quieren dedicarse profesionalmente al medio fotográfico. En ese sentido, Laura, Jose, Ania y Patricia han contado con un presupuesto digno para la producción de sus obras y la edición de este catálogo que recopila su trabajo y cuya finalidad es recoger, contextualizar y difundir sus obras.

Durante esta primera escalada a la cima de Tetrapack, el cuarteto de artistas participantes ha contado para esta edición con la tutoría y guía de escaladoras y escaladores más veteranos y veteranas. Se han encargado de esta tarea el fotógrafo **Jorge Salvador**, en representación del colectivo **Zas Kultur**, junto con la comisaria asociada **Nuria Pérez-Cárcamo**, ganadora del certamen en 2019, uniéndose así a una lista cada vez más extensa en la que figuran nombres hoy reconocidos como **Jon Gorospe, Jennifer Custodio, Mel Arranz, Sara Berasaluce** o **Leire Baztarrica**.

Esta iniciativa surge del fruto de la colaboración entre el Ayuntamiento de la ciudad de Vitoria-Gasteiz y el Departamento de Cultura y Deporte de la Diputación Foral de Álava, gestionada en esta edición por Colectivo Zas Kultur.

José Martínez

Mueble

Bizitzan dugun gauza bakarra, frogatu dezakegun gauza bakarra, objektiboki garen gauza bakarra, gorputza da. Denbora, urtaroak, gaixotasunak igaro ahala aldatzen den gorputza. Modek, kirurgiak, kirolak edo erabilerak moldatzen dute, eta barneko eta kanpoko hainbat faktore heterogeneoren eraginez ezberdin hautematen dugu.

Gorputzaren eraldaketa horietan eta hautemateko eran ardaizten da Joséren obra. Eraldaketak ohe baten gainean gertatzen dira; ohea sinbologiaz gainezka egiten duen objektua baita, bertan igarotzen baita gure bizitzaren herena, eta bertan gertatzen baitira bizitza mugatzen duten funtsezko bi gertakizunak: jaiotza eta heriotza (bi eraldaketa nagusiak). Ametsen munduarekin harremanetan dagoen objektua da, bertan eralda baititzakegu modu erradikalean gure gorputza eta gogoa haute-mateko modua.

Azkenik, oso leku intimoa da ohea, eta ikusleari gonbit egiten dio pertsonaren arlo pribatuena-ri begira diezaion.

José Martínez

Mueble

Lo único que podemos demostrar que poseemos realmente en la vida, lo único que objetivamente somos, es un cuerpo. Un cuerpo que cambia con el paso de tiempo, de las estaciones, de las enfermedades. Que se moldea con las modas, con la cirugía, con el deporte o con el uso, y que percibimos de forma distinta dependiendo de múltiples y heterogéneos factores internos o externos.

La obra de José se centra en estas transformaciones del cuerpo y en nuestra manera de percibirlo.

Transformaciones que suceden sobre una cama, un objeto cargado de simbología en el que transcurre un tercio de nuestra vida y en el que suceden los dos fundamentales acontecimientos que la acotan: el nacimiento y la muerte (las dos grandes transformaciones). Un objeto que también se relaciona con el mundo de los sueños, donde podemos alterar de forma radical la forma de percibir nuestro cuerpo y nuestra mente.

Por último: la cama es un lugar muy íntimo que invita al/la espectador/a a asomarse a lo más privado de la persona.

Ania Río

Isilpean

Irudiaren erabilera postfotografikoaren apropiazionismoaren bidez, proiektu honek kokolan jartzen du Ukrainako egungo gerrari emandako erantzuna —eta berekin dakarren oihartzun mediatikoa—, eta alderatzen du munduko beste hainbat lekutan diren gerra ugariaren isiltasun mediatikoarekin.

Proiektu honen helburua da hausnartzea zergatik interesatzen zaigun hainbeste Ukrainako gatazka eta hain gutxi gaur egun Ekialde Hurbilean, Saharaz hegoaldeko Afrikan, Magreben, Asian eta Latinoamerikan dauden gerra aktiboak. Gerra horietan hildako eta muturreko egoera humanitarioan dauden eta nazioarteko arreta eta laguntza gutxiago jasotzen duten pertsona gehiago daude. Bertara joaten dira, hori bai, nazioarteko ordezkariak beren ohiko misioak egitera, baina ez dago eguneko 24 orduetako jarraipen mediatikorik. Ez dago munduko agintarien zuzeneko adierazpen uholderik telebistan, ezta, jakina, herrialde horiei laguntza humanitarioa sutsuki eskaintzen dienik ere.

Nazioarteko komunikabideek Ukrainako tragediaren gaineko narritiba zehatz bat eraiki dute, gurekiko kideatasunean oinarri duena, pertsona ukrainarrak “begi urdineko europar ilehoriak” bezala aurkezten baitizkigute; ondorioz, zokoratuta geratzen dira etxetik ihesi bizitza salbatu nahian dabilen milaka afrikar, latinoamerikar eta asiarrak. Orain dela gutxi mugak zeharkatzen saiatzen ziren errefuxiatuei bidea ixten zieten herrialdeek besoak zabalik hartzen dituzte orain Ukrainiako errefuxiatuak. “Denok gara berdinak, baina batzuk berdinagoak dira besteak baino”, azken batean.

Ania Río

Isilpean

Mediante la práctica apropiacionista del uso postfotográfico de la imagen, este proyecto cuestiona la respuesta —con su gran repercusión mediática asociada— hacia la actual guerra en Ucrania, contrastándola con el silenciamiento de la gran cantidad de otras guerras que transcurren en el resto del mundo.

El objetivo de este proyecto es invitarnos a reflexionar sobre por qué nos interesa tanto el conflicto de Ucrania y tan poco las guerras activas en la actualidad en Oriente Medio, África subsahariana, Magreb, Asia y Latinoamérica, en las cuales hay mayor número de muertos y personas en situaciones humanitarias extremas— que reciben menos atención y ayuda internacional. Por ellas transitan, eso sí, los diversos enviados internacionales realizando sus consabidas misiones, pero no existe una cobertura mediática que las cubra las 24 horas del día. Tampoco asistimos a un aluvión de declaraciones televisadas en vivo y en directo de los líderes mundiales ni tampoco, nos consta, nadie ofrece estusiastamente a esos países ayuda humanitaria.

Los medios de comunicación internacionales han creado una narrativa sobre la tragedia ucraniana caracterizada por el sesgo de afinidad con nosotros/as, pues se define a las personas ucranianas como “europeos rubios de ojos azules” colocando, por lo tanto, en un segundo plano a las miles de personas africanas, latinoamericanas y asiáticas que siguen huyendo de sus hogares para salvar sus vidas. Los países que anteriormente habían cerrado el paso a las personas refugiadas que intentaban cruzar sus fronteras reciben ahora con los brazos abiertos a los refugiados ucranianos. “Todas las personas somos iguales, pero algunas son más iguales que otras”, en definitiva.

Laura García

Reflejos de empatía

Laura García, bere lanaren bidez, buru osasunaren gaian jartzen du fokua. Helburu horrekin, hainbat kokalekutan ezarritako ispiluen irudiek metaforikoki islatzen dute etengabe bizi garela norberaren zein besteren ongizate mentalarekin zerikusia duten gertakariak inguratuta.

Lauraren obrak, funtsean, buru-gaixotasunen munduari begiratzeko dio: depresioa, antsietatea, elikadura-nahasmenduak, nortasun-nahasmenduak, bipolaritatea, etab.

“Hiltzen ari nintzen, baina ez zutenez odolik ikusi inork ez zidan sinetsi” esaldiaren bidez, egun buru-osasunak izan ohi duen arreta urria nahi du islatu. Gaurko gazteengan bereziki atzematen den fenomeno da, normalizatzeraren iristen baitira beren bizitzarekin eta, oro har, gizartearekin zoriotsu ez izatea.

Askotan ez gara ohartzen zein larria izan daitekeen arazo bat ez dugulako gure azalean pairatu. Hain zuzen, horregatik da egokia ispiluaren metafora, gure bizitzetan beti egoten diren arazo horiekin enpatia sentitzeko beharraz aritzen zaigulako. Ispilu horrek balio digulako konturatzeko buru-ondoezak, hainbatetan, ondoez fisikoak baino kalte handiagoa egin ahal digula.

Laura García

Reflejos de empatía

Laura García pone el foco, a través de su obra, en el tema de la salud mental. Con ese objetivo, las imágenes de unos espejos situados en diversas localizaciones reflejan metafóricamente lo expuestas que estamos todas las personas en nuestro día a día a toparnos con sucesos relacionados con el bienestar mental tanto ajeno como propio.

La obra de Laura mira, fundamentalmente, hacia el mundo de las enfermedades mentales como la depresión, ansiedad, los trastornos de alimentación, de personalidad, la bipolaridad...

Con la frase “me estaba muriendo, pero como no vieron sangre nadie me creyó”, se refleja la escasa importancia que, en la actualidad, se le presta a la salud mental. Un fenómeno que afecta principalmente a las personas jóvenes de hoy en día que llegan a normalizar la circunstancia de no verse felices con sus propias vidas ni con la sociedad en general.

Muchas veces no somos conscientes de la seriedad de un problema por el simple hecho de no haberlo padecido. Es por eso que el espejo es una metáfora idónea que nos habla sobre la necesidad que tenemos de empatizar con esos problemas que están siempre en nuestras vidas. Un espejo que nos sirve para darnos cuenta de que el malestar mental puede llegar a dañar en ocasiones tanto o más que el que se da en el plano físico.

Patricia Laiseka

Felizmente marginados

50eko hamarkada zen, euskal gizartea pixkanaka ari zen bere onera etortzen 1936-39 bitarteko gerrak eta ia gogorragoa izan zen gerraosteak ekarri zuten hondamenditik. Durango ez zegoen egoera horretatik aparte. Bertan eta bere inguruan finkatutako industriek eskulana behar zuten. Beharrian horren jakitun, agintari frankistek langileentzako auzuneak eraiki zituzten behinola baratza edo baserriaren aziendetzako larreak izandako lekuetan. Gaur hartan Durangoko herrigunea zen hartatik urrun ezarri zituzten auzune horiek. Halaxe sortu ziren San Fausto, Juan de Iciar auzoak eta “Esteban Bilbao” taldea.

“Esteban Bilbao” —“Hiltegia”, herritarren artean— 1953. urte inguruan eraiki zuten, eta 1955eko abenduan eman zizkieten etxebizitzak bertako biztanleei. 128 etxebizitza, “bide baltza”-ren amaieran, ondoren “Avenida del Generalísimo” deituko zena - Ezkurditik abiatuta, hain zuzen, auzune berriari amaitzen zena. Zerbitzurik eta ekipamendurik gabeko herrigunea zen, hainbat eta hainbat lekutatik etorritako jendearen bilgune, haietako asko gerrako galtzaileak zirenak. Pertsona haien kontzientzia sozialari esker ezkerreko nolabaiteko langile-senidetasuna sortu zen, erregimenak eragin zien bazterkeria eramangarriagoa bihurtuko zuena.

Elkartasun hori 1972an ehundu zen, Herria Auzokideen Elkartearen sorreran. Elkarte hori mende erdiz baino gehiagoz izan da, neurri handi batean, gaur egun Aramotz izeneko taldea den bezalakoa izatea eragin duen motorra. Bide luze horretan hainbat borroka epiko gertatu da, haien artean 1977an eskualdeko zabortegia bertan jartzearen kontrakoa edo 1980an ekarri zuena inguruotan eskola publiko ezartzea.

Klase-kontzientziak, elkartasunak eta anaitasunak zorionez baztertutako kolektibitate bihurtu zuten espazioa.

Testua Jon Irazabalek egokitutako testua.

Patricia Laiseka

Felizmente marginados

Corrían los años 50 y la sociedad vasca se recuperaba poco a poco del varapalo que supuso la dura guerra de 1936-39 y la aún casi más dura posguerra. Durango no fue ajeno a ese movimiento. Las industrias asentadas en ella y su entorno necesitaban mano de obra. Conscientes de esa necesidad las autoridades franquistas crearon en lugares, que hasta pocos años antes habían sido huertas o pastos para el ganado de los baserriarros, barriadas de obreros. Barriadas que asentaron lejos de lo que en aquel entonces era el casco urbano de Durango. Así surgieron San Fausto, Juan de Iciar y el grupo “Esteban Bilbao”.

“Esteban Bilbao” conocido popularmente como “El Matadero” es erigido hacia el año 1953, siendo entregadas las viviendas a sus habitantes en diciembre de 1955. 128 viviendas al final del “camino negro”, que posteriormente se denominaría “Avenida del Generalísimo” que partiendo de Ezkurdi terminaba precisamente en la nueva barriada. Un núcleo urbano sin servicios ni equipamiento que había reunido a gente de la más diversa procedencia, muchos de los cuales, perdedores de una guerra, albergaban una conciencia social que generó una cierta fraternidad obrera de izquierdas que hizo más llevadera la marginalidad a la cual les había condenado el régimen.

Esa solidaridad se configuró en 1972 en la fundación de la Asociación de Vecinos “Herria” que a lo largo de más de medio siglo ha sido el motor que ha generado en gran medida que el actualmente denominado grupo Aramotz sea como es. Un largo camino con luchas épicas como la desarrollada en 1977 contra la instalación del vertedero comarcal de basuras en sus inmediaciones o la que en 1980 generó que se dotara a ese entorno de una escuela pública.

Un espacio en el que la conciencia de clase, la solidaridad y la fraternidad transformaron el mismo en una colectividad felizmente marginados.

Texto adaptado de Jon Irazabal.

José Martínez

Mueble

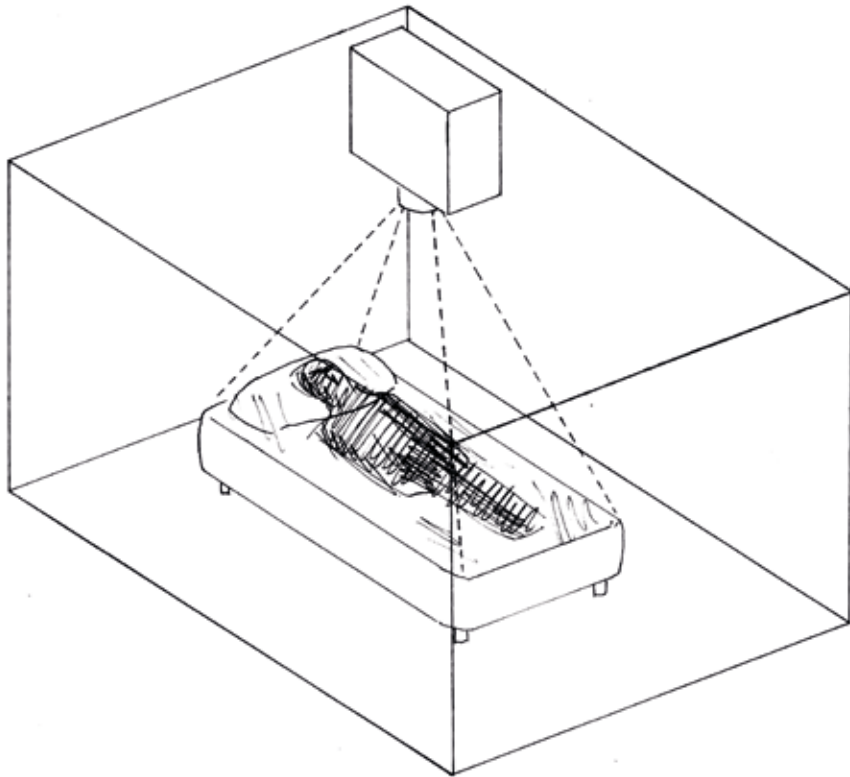

Ania Río
Isilpean



Laura García
Reflejos de empatía



Patricia Laiseka
Felizmente marginados



TETRAPACK 2022

**PATRICIA LAISEKA
JOSÉ MARTÍNEZ
LAURA GARCÍA
ANIA RIO**

Testuak eta irudiak / Textos e imágenes:

Berea egileak / Sus autoras/es

Azaleko irudia / Imagen de portada:

Jorge Salvador

Diseinua / Diseño:

Sinbait Creaciones

Imprimaketa / Imprime:

Gráficas Dosbi

Argitaratzailea / Edita:

Gasteizko Udaleko Gazteria Zerbitzua

Servicio de Juventud del Ayuntamiento de Vitoria-Gasteiz

SALA AMÉRICA ARETOA

Maiatzaren 27tik ekainaren 26ra arte

Del 27 de mayo al 26 de junio

